

Die Unterlagen im Service Handbuch 1990 / 1991 von GM sind nicht vollständig.
Die meisten 90er C4 sind mit dieser Fehlermeldung behaftet, es leuchtet im Cockpit die Lampe mit dem Sicherheitsgurt Symbol und die INFL REST Anzeige, bei vielen 90er C4 wurden einfach die Kontrolllampen entfernt.

Dieses kann einfach überprüft werden, beim einschalten der Zündung leuchtet die INFL REST Lampe etwas 5 - 7 Sekunden und nach dem der Motor gestartet wird blinkt die Lampe einige Sekunden und geht nach dem erfolgreichen Systemscheck SIR (Airbag) aus.

Ursache der Fehlermeldungen bei vielen 90er C4

Oxidierete Schrauben den linken und rechten Rahmen Sensoren des SIR System.

Es wird im SIR System der Fehler Code 16 (linker Rahmen Sensor) oder 26 (rechter Rahmen Sensor) angezeigt und wenn die Kontrolleuchte ausgebaut wurde zusätzlich Code 42 (Fehler Kontrolleuchte)

Die beiden Sensoren benötigen einen einwandfreien Masse Kontakt mit dem Rahmen weil das System über Widerstände in den Sensoren die Verkabelung und Sensoren prüft, liegt keine einwandfreier Masse Verbindung vor, kommt es zu Fehlmessungen und der Fehler Code wird gesetzt. Selbst nach Beseitigung des Fehlers bleibt die Fehlermeldung erhalten weil sie automatisch im History Speicher des SIR Systems hinterlegt wird.

zur Abfrage und Löschen der SIR Fehler Codes werden zwei Kabel etwa 1m lang und ein Taster (für die 3 Sekunden Intervalle) benötigt.

Zum Abfragen der SIR Fehler Codes C4 1990

Am ALDL Stecker Pin K und A brücken
Zündung einschalten (nicht den Motor starten)

Es blinkt nun nach ca. 5 Sekunden die INFL REST Kontrolleuchte.

Es wird jeder Code drei mal ausgegeben
zu erst Code 12 und dann die Fehler Codes.

Zum Löschen der SIR Fehler Codes C4 1990

Am ALDL Stecker Pin K und A brücken

Zündung einschalten (nicht den Motor starten)

Sobald der erste Code blinkt Brücke zwischen Pin K und A für exakt 3 Sekunden (+- 0,5 sek) unterbrechen, dann wieder für exakt 3 Sekunden brücken und für 10 Sekunden wieder unterbrechen danach wieder Brücken und warten welche Codes angezeigt werden ggf. wiederholen bis nur noch Code 12 angezeigt wird.

Die Abfrage und Lösch-Funktion ist nur für die 90er C4, ab 91 wurde das SIR System geändert.

Zum beheben der Masse Fehler der linken bzw. rechten Rahmen Sensoren habe ich die GM Schrauben gegen Edelstahlschrauben vorn M8 x 20 und hinten M6 x 20 mit Federring ersetzt.
Anzugsmomente für M8 25 Nm und M6 Nm

Aber äußerste Vorsicht beim Umgang mit den Sensoren damit der Airbag nicht ausgelöst wird.

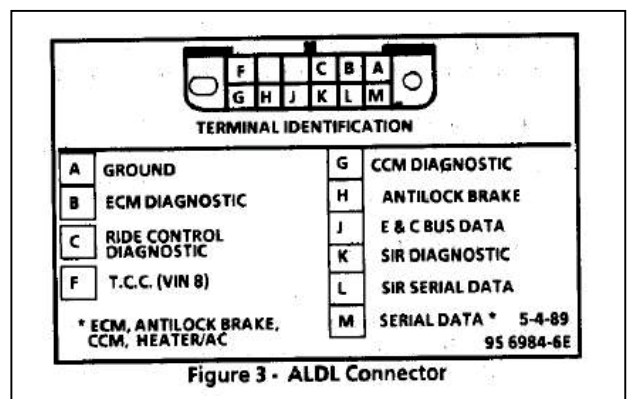

9J-B-4 SIR SYSTEM REMOVAL & INSTALLATION

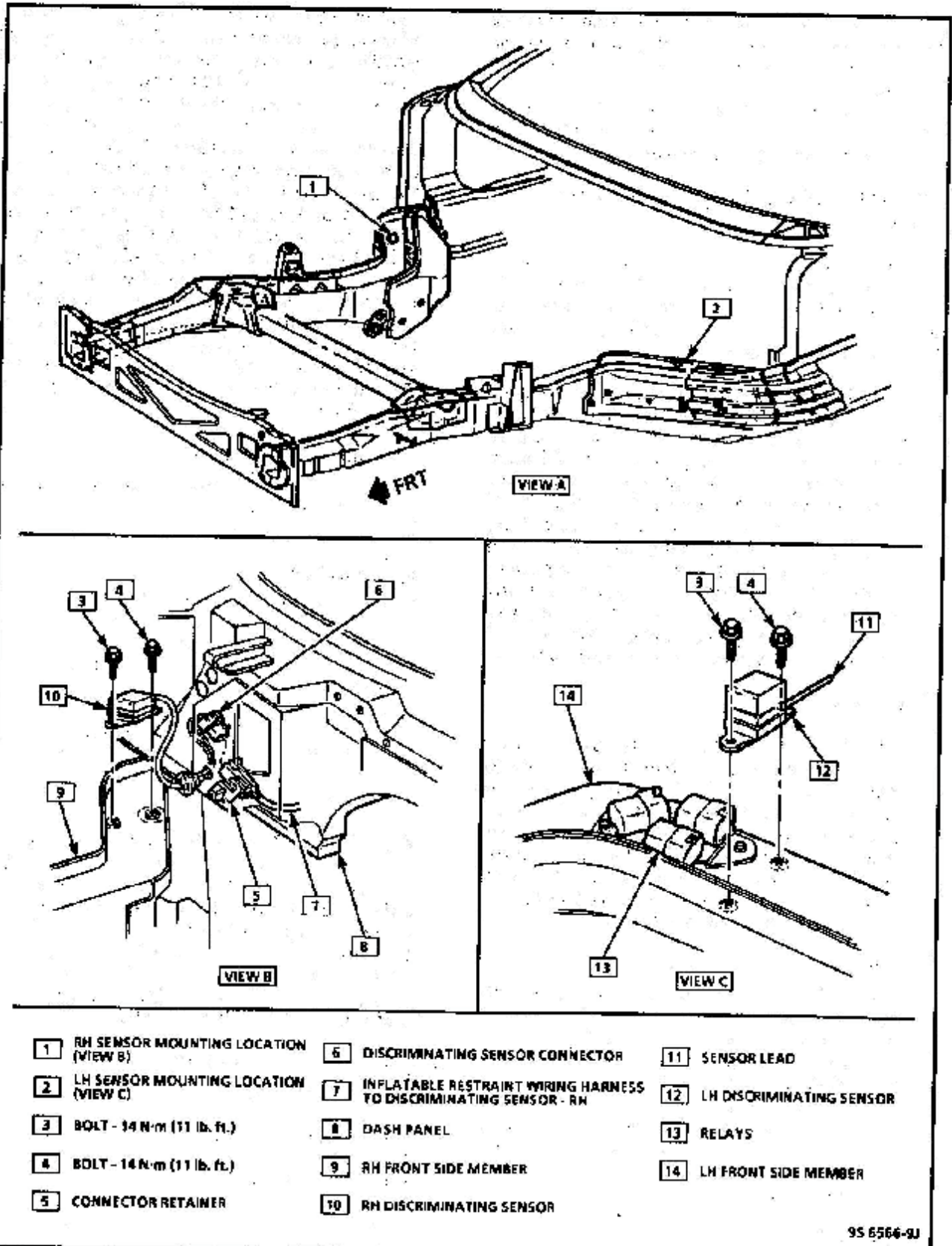

Figure 1 - Forward Discriminating Sensor Mounting